

دریل رادیال

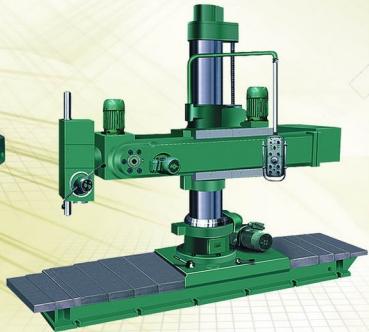

Z3050x16/1



Z3550

مشخصات فنی



Z33100

لوازم سفارشی

میز سینوسی زاویه خور
گیره

قطعات اصلی دستگاه از فولاد سختکاری شده با مقاومت بالا ساخته شده اند که طول عمر دستگاه را تضمین می کند. همچنین قطعات حساس دستگاه بوسیله ماشین آلات دقیق ساخته شده اند که این امر باعث افزایش دقت دستگاه در حین کار می شود. دستگاه دارای قفل هیدرولیک جهت سهولت کار با دستگاه می باشد. گیربکس و سیستم برادری اتوماتیک ۱۶ سرعته و برادری دستی باعث بالا رفتن بازده دستگاه و اقتصادی شدن عملیات سوراخکاری می گردد. کنترل‌های الکتریکی و مکانیکی دستگاه جهت دسترسی آسان در یک قسمت متمرکز شده اند و رنگ آمیزی دستگاه با تکنولوژی جدید ظاهری زیبا به ماشین بخشیده است.

| | | Z 3025x8/1 | Z 3032x8/1 | Z 3025x10/1 | Z 3032x10/1 |
|--------------------------------|-------|-------------------|-------------------|-------------------|-------------------|
| Max قطر سوراخکاری | mm | 25 | 32 | 25 | 32 |
| Max فاصله اسپیندل تا ستون | mm | 820 | 820 | 1000 | 1000 |
| Min فاصله اسپیندل تا ستون | mm | 320 | 320 | 300 | 300 |
| Max فاصله اسپیندل تا میز پائین | mm | 860 | 850 | 1030 | 1000 |
| Min فاصله اسپیندل تا میز پائین | mm | 100 | 90 | 250 | 220 |
| مورس اسپیندل | Morse | No.3 | No.4 | No.3 | No.4 |
| حرکت گلوبی اسپیندل | mm | 240 | 240 | 280 | 280 |
| تعداد سرعتهای اسپیندل | | 6 | 6 | 16 | 16 |
| رنج سرعت اسپیندل | r/min | 75-1220 | 75-1220 | 32-2500 | 32-2500 |
| تعداد سرعتهای باردهی اسپیندل | | 3 | 3 | 8 | 8 |
| رنج سرعت باردهی اسپیندل | mm/r | 0.1-0.25 | 0.1-0.25 | 0.10-1.25 | 0.10-1.25 |
| قطر بیرونی ستون | mm | 200 | 200 | 240 | 240 |
| قدرت موتور اصلی | kw | 1.1 | 1.5 | 1.5 | 2.2 |
| ابعاد ماشین | mm | 1417x720x188 5 | 1417x720x188 5 | 1760x800x205 0 | 1760x800x20 50 |
| وزن ماشین | kg | 1200/2000 | 1200/1700 | 1600/2200 | 1600/2200 |



Z3032x8/1

| | Z 3040x12/1 | Z 3040x16/1 | Z 3050x16/1 | Z 3063x20 | Z 3080x25 | Z 30100x31 | Z 30125x40 | Z 3140A | Z 3550 | |
|--------------------------------|-------------|--------------------|--------------------|--------------------|--------------------|--------------------|--------------------|--------------------|--------------------|--------------------|
| Max قطر سوراخکاری | mm | 40 | 40 | 50 | 63 | 80 | 100 | 125 | 40 | 50 |
| Max فاصله اسپیندل تا ستون | mm | 1250 | 1600 | 1600 | 2000 | 2500 | 3150 | 4000 | 1600 | 1600 |
| Min فاصله اسپیندل تا ستون | mm | 350 | 350 | 350 | 450 | 500 | 570 | 600 | 850 | 850 |
| Max فاصله اسپیندل تا میز پائین | mm | 1250 | 1250 | 1220 | 1600 | 2000 | 2500 | 2500 | -- | -- |
| Min فاصله اسپیندل تا میز پائین | mm | 350 | 350 | 320 | 400 | 550 | 750 | 750 | -- | -- |
| حرکت گلوبی اسپیندل | mm | 315 | 315 | 315 | 400 | 450 | 500 | 560 | 315 | 315 |
| مورس اسپیندل | No. | 4 | 4 | 5 | 5 | 6 | 6 | Metric80 | 4 | 5 |
| رنج سرعت اسپیندل | r/min | 25-2000 | 25-2000 | 25-2000 | 20-1600 | 16-1250 | 8-1000 | 6.3-800 | 16-1250 | 16-1250 |
| تعداد سرعتهای اسپیندل | -- | 16 | 16 | 16 | 16 | 16 | 22 | 22 | 16 | 16 |
| رنج سرعت باردهی اسپیندل | mm/r | 0.04-3.20 | 0.04-3.20 | 0.04-3.20 | 0.04-3.2 | 0.04-3.2 | 0.06-3.2 | 0.06-3.2 | 0.06-1 | 0.06-1 |
| تعداد سرعتهای باردهی اسپیندل | -- | 16 | 16 | 16 | 16 | 16 | 16 | 16 | 9 | 9 |
| ابعاد میز | mm | 500x630 | 500x630 | 500x630 | 630x800 | 800x1000 | 800x1250 | 800x1250 | -- | -- |
| حرکت کلی اسپیندل | mm | 900 | 1250 | 1250 | 1550 | 2000 | 2580 | 3400 | 750 | 750 |
| قدرت موتور اصلی | kw | 3 | 3 | 4 | 5.5 | 7.5 | 15 | 18.5 | 3 | 4 |
| حرکت عمودی کواچ روی ستون | mm | -- | -- | -- | -- | -- | -- | -- | 900 | 900 |
| حرکت زاویه ای کلی | mm | -- | -- | -- | -- | -- | -- | -- | ±90° | ±90° |
| حرکت افقی میز | mm | -- | -- | -- | -- | -- | -- | -- | -- | 2000 |
| وزن ماشین | kg | 3000 | 3500 | 3500 | 7000 | 11000 | 20000 | 28500 | 4500 | 7200 |
| ابعاد ماشین | mm | 2150x1070x 2840 | 2500x1070x 2840 | 2500x1070x 2840 | 3080x1250x 3291 | 3730x1400x 4025 | 4780x1630x 4720 | 5817x2150x 5120 | 3058x1240x 2713 | 4350x1710x 3143 |

Made in CHINA



دریل ستونی

| مشخصات | Z5040 | Z5050 |
|-------------------------------|--------------------|--------------------|
| حداکثر قطر سوراخ کاری | 40mm | 50mm |
| حداکثر حرکت اسپیندل | 200mm | 240mm |
| فاصله محور اسپیندل تا ستون | 360mm | 360mm |
| فاصله نوک اسپیندل تا میز کار | 590mm | 585mm |
| فاصله نوک اسپیندل تا میز پایه | 1175mm | 1170mm |
| حرکت میز کار | 530mm | 530mm |
| زاویه چرخش میز کار | $\pm 45^\circ$ | $\pm 45^\circ$ |
| سایز کونیک اسپیندل | MT4 | MT4 |
| تعداد سرعت‌های گیربکس | 12 | 12 |
| رنج سرعت اسپیندل | 52-1400 | 52-1400 |
| تعداد سرعت‌های باردهی اسپیندل | 4 | 4 |
| رنج سرعت‌های اسپیندل | 0.1, 0.2, 0.3, 0.4 | 0.1, 0.2, 0.3, 0.4 |
| ابعاد میز کار | 580 x 460 | 580 x 460 |
| قدرت موتور اصلی | 2.2 kw | 3 kw |

سری Z5050 , Z5040



Z50